



Mehr als nur Pumpen



VISCOPOWER

Exzentrerschneckenpumpen
der Baureihe 500

VISCOPOWER

Die FLUX VISCOPOWER Exzenter-schneckenpumpe fördert dünnflüssige bis hochviskose Medien mit bis zu 100.000 mPas.

Die VISCOPOWER ist eine Exzenter-schneckenpumpe nach dem rotierenden Verdrängerprinzip. Exzenter-schnecken-pumpen sind in nahezu allen Industriezweigen einsetzbar. Sie zeichnen sich durch eine pulsationsarme, konstante und schonende Förderung aus. Je nach Medium und Anwendung werden Förderströme bis zu 80 l/min und Förderdrücke bis zu 15 bar erreicht.

Funktionsprinzip

Das zu fördernde Medium wird zuerst in einen Förderraum geleitet und anschließend von dort aus nach oben verdrängt. Konkret funktioniert dies durch eine rotierende Welle im Pumpenrohr der Exzenter-schneckenpumpe. Diese Welle mit Rotor am unteren Ende dreht sich gegen einen feststehenden Stator. Durch die schneckenförmige Geometrie des Rotors und des Stators entstehen Hohlräume, in denen das entsprechende Medium dann vom Saugstutzen am unteren Rohrende nach oben zum Druckstutzen gefördert wird.

Die Vorteile auf einen Blick:

- ▶ Hoher Förderdruck bis 15 bar durch Verdrängerprinzip
- ▶ Hohe Förderleistung von bis zu 80 l/min
- ▶ Turbulenzarme und schonende Förderung
- ▶ Sehr leichte und schnelle Reinigung
- ▶ Ideal für den Pharma- und Foodbereich durch tottraumarme Konstruktion
- ▶ Vertikal und horizontal einsetzbar

FLUX Produkte sind für den weltweiten Einsatz entwickelt und zertifiziert. Sie erfüllen höchste Anforderungen und Sicherheitsstandards. Ob Food, Pharma oder Industrie – ob Hygiene- oder Ex-Bereich: Für jeden Einsatz stehen passende Pumpenausführungen bereit.

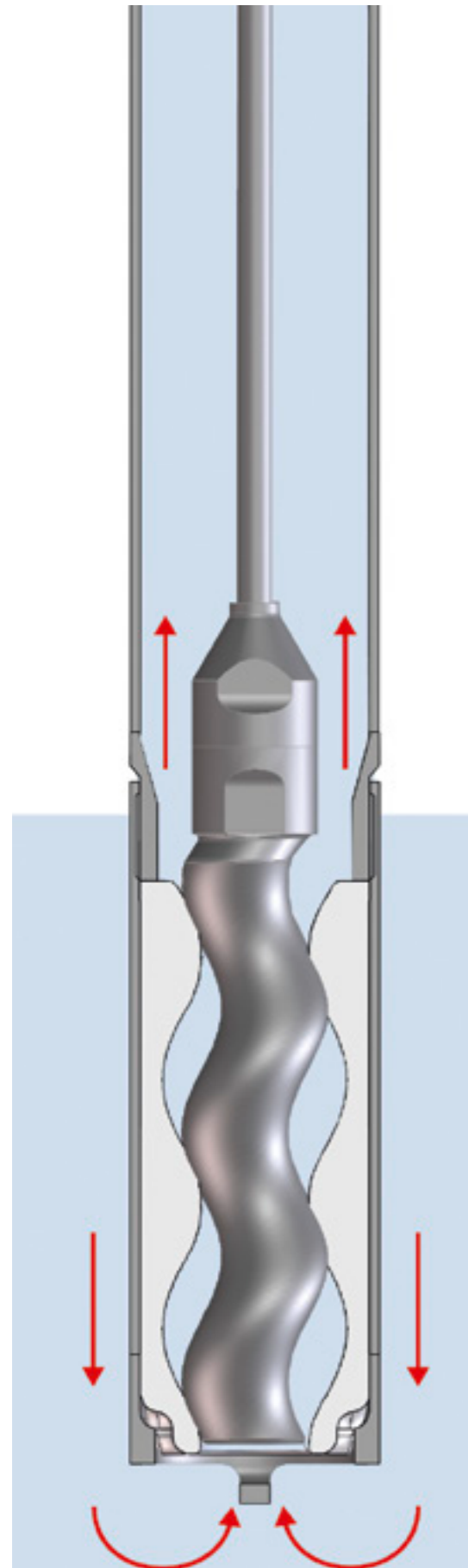

Medienbeispiele

Mit der VISCOPOWER lassen sich nahezu alle Medien fördern - von dünnflüssigen bis hochviskosen, pastenartigen, scherempfindlichen und auch feststoffhaltigen Medien. Dabei ist sie in allen Branchen wie Industrie, Chemie, Hygiene, Pharma und Kosmetik einsetzbar. Nicht mehr fließfähige Medien lassen sich sogar in Kombination mit den FLUX Fassentleerungssystemen VISCOFLUX lite und VISCOFLUX mobile S problemlos fördern.

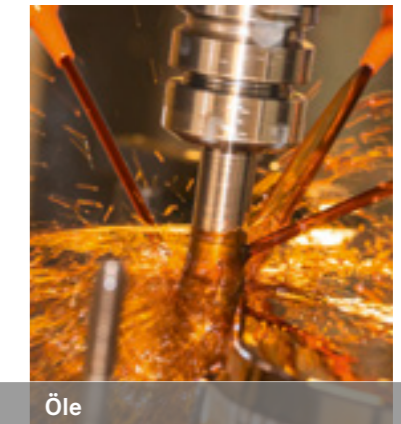

Industrie

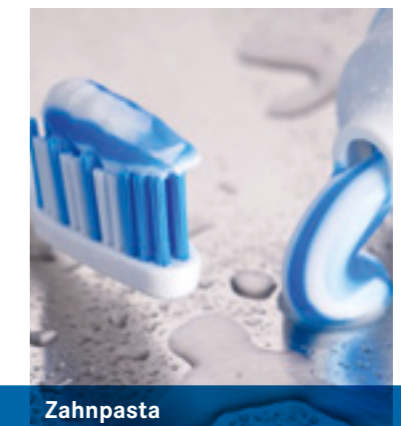
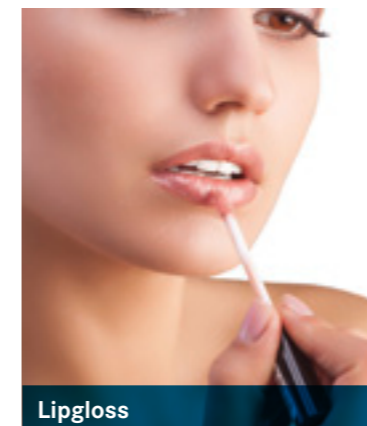

Pharma & Kosmetik



Food

Eigenschaften und Aufbau

Die VISCOPOWER Exzentrerschneckenpumpen wurden mit besonderem Fokus auf leichtes, intuitives sowie schnelles Zerlegen und Reinigen der medienberührten Oberflächen entwickelt. Dank der durchdachten Konstruktion lässt sich die Pumpe schnell und mühelos zerlegen. Dichtungen und Konturen sind so ausgeführt, dass Toträume minimiert wurden. Durch diese Eigenschaften eignet sie sich ganz besonders für den Betrieb in der Lebensmittel-, Kosmetik- oder Pharmaindustrie.

Vielfältige Einsatzzwecke

Für die gängigsten Anwendungen und Einsatzbereiche gibt es bereits eine große Auswahl an vorkonfigurierten Varianten. Darüber hinaus bietet der modulare Baukasten die Möglichkeit, jede Pumpe für Ihren besonderen Anwendungsfall individuell zu konfigurieren.



Flexibel aufgestellt für die Zukunft

Ihre Anforderungen, Einsatzbereiche oder Medien könnten sich in der Zukunft ändern? Kein Problem für die VISCOPOWER Baureihe! Standardisierte Schnittstellen und ein modulares Baukastensystem ermöglichen den Austausch von Bauteilen wie Schnecken, Statorn, Motoren und Dichtungen, um die Pumpe für wechselnde Förderaufgaben fit zu machen.

Bis zu
80%
schnellere Montage
bzw. Demontage durch
weniger Bauteile!



- 1 Robustes Außenrohr in elektropoliertem Edelstahl**
Fünf verschiedene Standardlängen erhältlich: 400, 700, 1.000, 1.200 und 1.500 mm
- 2 Torsionswelle**
Verstärkte Welle für höhere Drehmomentübertragung
- 3 Gleitringdichtung**
Für Hygiene-Anwendungen in geschlossener Ausführung (abgebildet) oder als offene Ausführung für Industrie-Anwendungen
- 4 O-Ring – Abdichtung zwischen Rotor und Antriebswelle**
Spalt zwischen Rotor und Antriebswelle ist über einen offenliegenden O-Ring abgedichtet, dies ermöglicht eine einfache und hygienische Reinigung der Pumpe
- 5 Rotor**
Vier verschiedene Rotor-Stator-Geometrien bieten für jeden Anwendungszweck die passende Lösung
- 6 Stator**
In PTFE, NBR und FKM erhältlich, passend für jedes Medium
- 7 Statorgehäuse**
Mit integriertem und extra verstärktem Ansaugschutz, auch als Ausführung für Fässer mit Inliner
- 8 Motoranbindung**
Für Motorflansch oder Getriebe, einfach umrüstbar und somit für alle Motorenarten einsetzbar
- 9 Clampverbindung**
Kein Lösen durch Vibration möglich im Vergleich zu Überwurfmutter
- 10 Motorflansch (abgebildet) oder Getriebe**
Durch Motorflansch (abgebildet) zur Aufnahme von Drehstrommotoren oder mit Getriebe zur Aufnahme von Kollektormotoren und bürstenlosen Motoren

In 30 Sekunden zerlegt zur Reinigung



Clamp am Pumpenrohr öffnen



Pumpenrohr entfernen



Statorgehäuse abschrauben



Stator entfernen

Power im Detail

Die VISCOPOWER ist durchdacht bis ins letzte Detail. Sie erreicht einen bis zu 87 % höheren Förderdruck und dank vier verschiedener Rotor-Geometrien bis zu 60 % mehr Förderleistung. Aber nicht nur das Leistungsspektrum ist größer geworden, viele Details an der FLUX VISCOPOWER erleichtern die Arbeit und machen sie sicherer. Angefangen vom Bajonettverschluss für die Motorflanschvariante, bis hin zum Ansaugschutz für Inliner.

VISCOPOWER gibt es in zwei Varianten

 <p>F 570: Getriebevariante</p> <p>Zweistufiges Getriebe i = 16</p> <ul style="list-style-type: none"> ▶ Für den Einsatz mit Druckluft- oder Kollektormotor sowie bürstenlose Motoren ▶ Für Medien bis max. 30.000 mPas ▶ Leicht - für den mobilen Einsatz <p>Einstufiges Getriebe i = 7</p> <ul style="list-style-type: none"> ▶ Für schnelldrehende Asynchronmotoren ▶ Für Medien bis 80.000 mPas 	 <p>F 580: Motorflanschvariante</p> <ul style="list-style-type: none"> ▶ Für den Einsatz mit Asynchronmotoren / Stirnradgetriebemotoren / Druckluftmotoren ▶ Für Medien bis 100.000 mPas ▶ Freilauf-Kugellager verhindert, dass Pumpe in falsche Drehrichtung läuft ▶ Für den stationären Einsatz ▶ Mit Drehzahlgeber erhältlich für indirekte, berührungslose Mengenmessung
---	--

Ein Pumpenrohr – vier verschiedene Möglichkeiten

Die VISCOPOWER bietet mit vier verschiedenen Rotor-Geometrien für jede Anforderung die richtige Lösung. Egal, ob die max. Förderleistung, die Förderhöhe oder eine niedrige Förderleistung für genaueres Dosieren gefragt sind, mit einer der vier Geometrien ist die ideale Lösung schon vorhanden und das alles bei gleichbleibendem Pumpenrohrdurchmesser.

 <p>Rotor R17</p> <p>Erreicht hohen Förderdruck bei geringeren Förderleistungen</p> <p>Geometrie: 1/2-gängig Max. Förderleistung: 17 l/min*</p>	 <p>Rotor R52</p> <p>Standardrotor für ein ausgewogenes Verhältnis von Förderdruck und Förderleistung</p> <p>Geometrie: 1/2-gängig Max. Förderleistung: 52 l/min*</p>
 <p>Rotor R33</p> <p>Theoretisch ähnlicher Förderdruck wie R52 und R83 bei höherer Förderleistung</p> <p>Geometrie: 1/2-gängig Max. Förderleistung: 33 l/min*</p>	 <p>Rotor R83</p> <p>Erreicht maximale Fördermengen</p> <p>Geometrie: 2/3-gängig Max. Förderleistung: 83 l/min*</p>

Alle Motoren im Überblick

Dank der zwei Varianten, der VISCOPOWER F 570 und der F 580, kann die VISCOPOWER mit allen Arten von Motoren betrieben werden. Ob Kollektormotoren, Drehstrommotoren, Druckluftmotoren oder bürstenlose Motoren.

<p>F 570 mit zweistufigem Getriebe i = 16</p> <p>Kollektor-, Druckluftmotoren oder bürstenlose Motoren</p> <ul style="list-style-type: none"> ▶ Für Medien bis 30.000 mPas 	
<p>F 570 mit einstufigem Getriebe i = 7</p> <p>Für schnelldrehende Asynchronmotoren</p> <ul style="list-style-type: none"> ▶ Für Medien bis 80.000 mPas 	
<p>F 580 mit Motorflansch</p> <p>Für Asynchronmotoren / Stirnradgetriebemotoren</p> <ul style="list-style-type: none"> ▶ Für Medien bis 100.000 mPas 	

Bajonettverschluss für eine einfache Motoranbindung

Dank dem Bajonettverschluss bei der Motorflanschvariante lässt sich die Pumpe einfach am Motor einhängen und die Schrauben können dann festgezogen werden, ohne die Pumpe halten zu müssen.



Für jeden Anschluss gewappnet

Dank dem standardisierten Clampanschluss an der Druckseite lassen sich über Clamp-Adapter alle Arten von Schlauchanschlüssen, Auslaufarmaturen, Durchflussmesser, Bypassventile u.v.m ohne Probleme verbinden.



Ansaugschutz für Gebinde mit und ohne Inliner

Je nachdem, ob Sie mit der VISCOPOWER Gebinde mit oder ohne Inliner entleeren möchten, bietet die VISCOPOWER für beide Varianten den richtigen Ansaugschutz. Dabei sind beide Varianten durch eine besonders starke Wanddicke vor Krafteinwirkung von außen geschützt. Für trocken aufgestellte Pumpen gibt es den Statormantel auch mit Clamp-Verbindung.



Einsatzgebiet Industrie

Ob dünnflüssig, hochviskos, pastenartig, zäh oder leicht entzündlich – die Anforderungen in der Industrie sind sehr vielfältig. Dank der modularen Bauweise lässt sich die VISCOPOWER auf jede noch so schwierige Förderaufgabe perfekt abstimmen. Häufige Anwendungen für die VISCOPOWER in der Industrie sind das Ab- und Umfüllen von Ölen, Schmierstoffen, Lacken, Harzen, Härtern, Klebern und vielem mehr.

Düngemittelproduktion



Anforderung:

Umfüllen von flüssigem Pflanzendünger aus IBCs in verschiedene Gebinde zur Weiterverarbeitung. Gewünschte Förderleistung > 20 l/min

Lösung:

VISCOPOWER F 570 mit zweistufigem Getriebe in der Länge 1.200 mm
FLUX F 458 Motor mit 700 W
R32 Stator-Geometrie
Chemieschlauch 1,5 m Länge
Erzielte Förderleistung 30 l/min



„Die hohe Förderleistung und das einfache Handling der Pumpe im laufenden Betrieb haben mich und meine Mitarbeiter überzeugt. Zudem lässt sich die Pumpe sehr schnell reinigen. Die nächste Pumpe wird sicher wieder eine VISCOPOWER.“

Produktionsmitarbeiter aus
Chemieunternehmen

Einsatzgebiet Hygieneanwendung

Die VISCOPOWER wird mühelos den hohen Anforderungen im Hygienebereich gerecht - dank einer tottraumarmen Konstruktion, der Verwendung einer geschlossenen Gleitringdichtung und elektro-polierten Oberflächen. Sie erfüllt die EU-Verordnung (EG) 1935/2004 und (EU) 10/2011, FDA und 3A-Standards sowie die ATEX-Richtlinien. Typische Anwendungsbereiche im Hygienebereich sind Vaseline, Wollfett, Cremes, Tomatenmark, Saftkonzentrate, Honig u.v.m.

Gin-Herstellung – HEIMAT DISTILLERS



Anforderung:

Abfüllen von Agavendicksaft oder Frucht-saftkonzentraten aus IBCs in Edelstahl-kanister zur weiteren Verarbeitung zu alkoholischen und nicht-alkoholischen Mischgetränken. Wichtig ist schonendes und blasenfreies Fördern bei guter Dosiergenauigkeit.

Lösung:

VISCOPOWER F 570 mit zweistufigem Getriebe in 1.200 mm Länge geschlossene Gleitringdichtung R17 Rotor-Geometrie und PTFE Stator FLUX F 457 Motor mit 800 W Lebensmittelschlauch 3 m mit Auslaufbogen



„Besonders beeindruckt hat mich, wie einfach sich die Pumpe fast ohne Werkzeuge in kürzester Zeit zerlegen und reinigen lässt. Dies ist besonders wichtig für uns, da wir eher kleine Chargen produzieren, diese jedoch mit wechselnden Fördermedien. Für mich und meine Mitarbeiter bedeutet das eine enorme Zeitersparnis im Alltag.“



Rouven Richter, Mitbegründer HEIMAT DISTILLERS

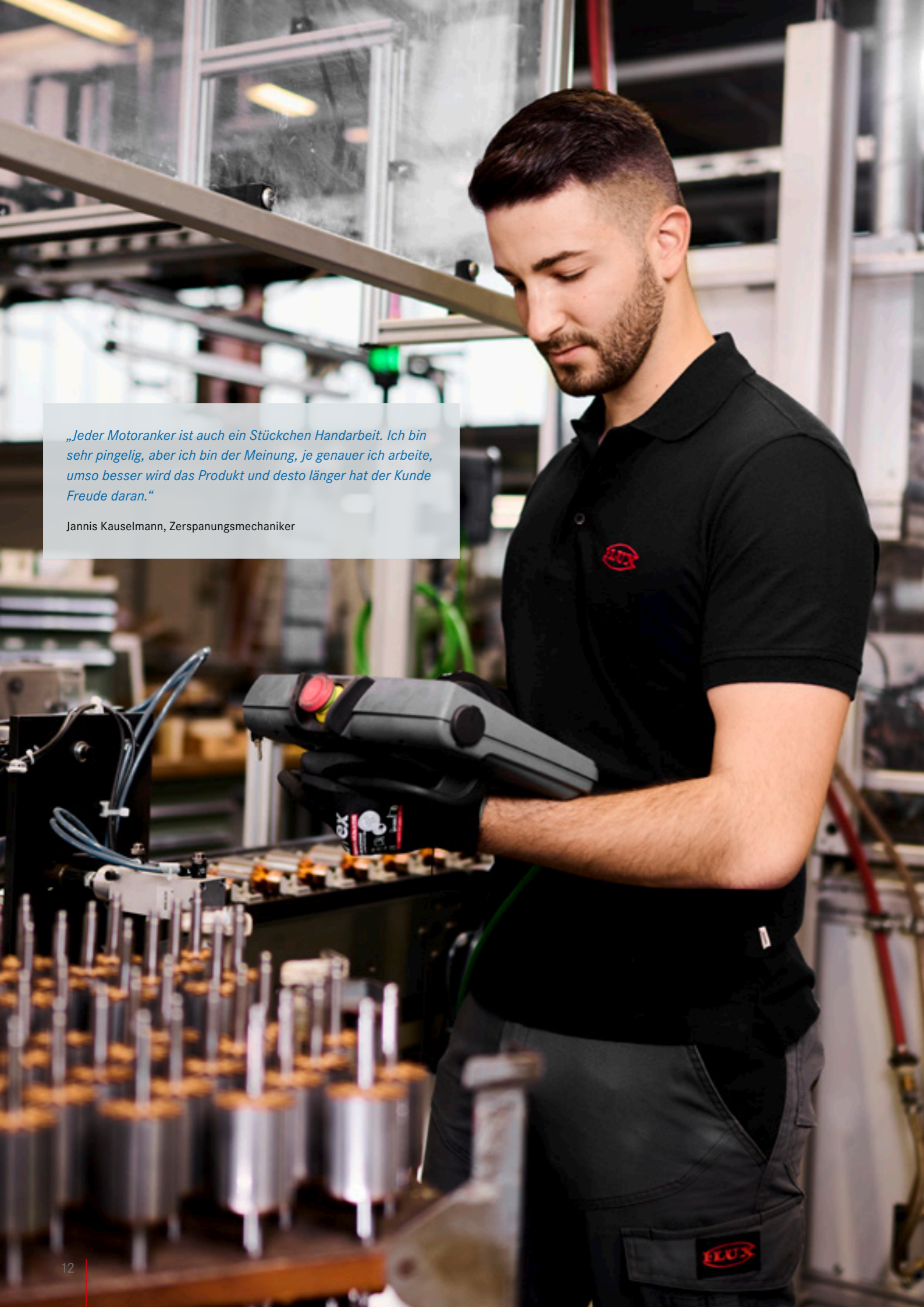

„Jeder Motoranker ist auch ein Stückchen Handarbeit. Ich bin sehr pingelig, aber ich bin der Meinung, je genauer ich arbeite, umso besser wird das Produkt und desto länger hat der Kunde Freude daran.“

Jannis Kauselmann, Zerspanungsmechaniker

Made in Maulbronn



Seit über 70 Jahren produziert FLUX Pumpen, Motoren und Zubehör ausschließlich in Deutschland. Mit einer eigenen Fertigung, Schweißerei, Motorenwickerei, Kunststoffspritzgießerei und Montage im schwäbischen Maulbronn kann FLUX mit Fug und Recht behaupten, 100 % MADE IN GERMANY zu produzieren. Eine niedrige Fluktuation, familiäres Miteinander, Mitarbeiter mit jahrzehntelanger Erfahrung sowie die kontinuierliche Ausbildung von Nachwuchskräften sind das Erfolgsrezept für die beispiellose Produktqualität von FLUX.



„Bei uns in der Montage kommt alles zusammen. Wir müssen jedes Teil einzeln in die Hand nehmen. Wenn eine Komponente nicht passt, dann fällt das hier sofort auf. Jede fertig montierte Pumpe wird auf Funktion und Dichtheit geprüft. Da kann nichts mehr schiefgehen.“

Marie-Louise Hefter, Mitarbeiterin Pumpenmontage



„Das spannende an meinem Arbeitsbereich ist, dass er sehr abwechslungsreich ist. Zum einen arbeite ich an einer automatischen Lichtbogenschweißanlage, die mehrere Schweißvorgänge gleichzeitig durchführt und die ich auch selbst programmiere. Zum anderen ist es sehr handwerklich, da ich bei besonderen Teilen auch immer mal wieder von Hand schweißen muss.“

Benni Pasler, Zerspanungsmechaniker mit Zusatzausbildung in der Schweißtechnik



„Einzigartig bei FLUX ist, dass unsere Kunststoffpumpen ein Innenrohr mit Metallkern haben, das macht sie besonders robust. Diesen Metallkern ummantele ich an meiner Spritzgussmaschine mit Kunststoff, so dass Säuren und Laugen nicht mit dem Metall in Berührung kommen.“

Robin Haller, Verfahrenstechniker für Kunststoff- und Kautschuktechnik

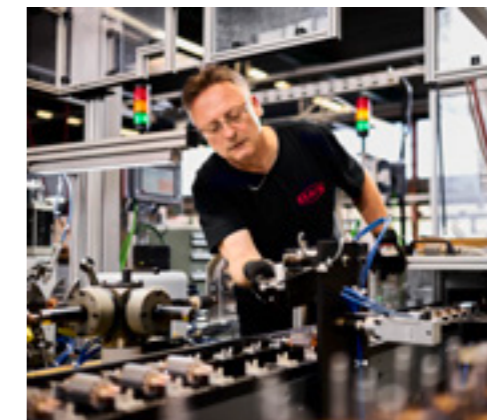

„Wir haben es uns zum Ziel gemacht, besser zu sein. Das bedeutet speziell für die Motorenwickerei, dass wir uns engere Toleranzen stecken, als es bei der Motorenfertigung normalerweise üblich ist. Aber genau darin liegt das Geheimrezept für die Langlebigkeit unserer Motoren.“

Rüdiger Werknies, Leiter Motorenwickerei

„Von Anfang der Montage bis zur Prüfung und Verpackung habe ich die Qualität jedes Motors selbst in der Hand. Man muss konzentriert arbeiten, denn wir haben es auch mit Ex-Motoren zu tun, die besonders sicher sein müssen. Jeder Mitarbeiter bei FLUX wird wertgeschätzt, wir sind hier wie eine große Familie. Das ist nicht selbstverständlich.“

Barbara Geromüller, Motorenmontage & Betriebsratsvorsitzende



Zubehör und Sonderausstattung

Lösung aus einer Hand: Zur Ergänzung des vielfältigen Pumpensortiments bietet FLUX ein umfangreiches Zubehörprogramm an. Es dient dem reibungslosen und sicheren Betrieb genauso wie der Arbeitserleichterung. Ob für den mobilen Einsatz oder stationär – mit dem FLUX Zubehör wird aus einer FLUX Pumpe ein maßgeschneidertes Fördersystem für jeden Anwendungsbereich und -zweck.



FLUX Fassentleerungssysteme VISCOFLUX

Und für pastenartige, nicht selbstfließfähige Medien, bei denen die VISCOPOWER alleine an ihre Grenzen stößt, hat FLUX die VISCOFLUX Familie entwickelt. Die VISCOFLUX Fassentleerungssysteme wurden speziell zur Entleerung von Deckelfässern mit höher/hochviskosem Inhalt entwickelt. Die Mediumsentnahme erfolgt kontinuierlich und besonders schonend. Alle Systeme erreichen eine fast vollständige Fassentleerung bis unter 1 % Restmenge.



VISCOFLUX mobile S

Das Fassentleerungssystem VISCOFLUX mobile S ist eine fahrbare und dadurch besonders flexible Variante des bewährten Fassentleerungssystems VISCOFLUX. VISCOFLUX mobile S eignet sich hervorragend zur schonenden, effizienten und prozesssicheren Förderung hochviskoser, pastenartiger und nicht selbstfließfähiger Medien, sogar aus konischen Fässern mit Aseptic Bags. Das Fassentleerungssystem wurde für den Einsatz in der Pharma-, FOOD- und Kosmetikindustrie entwickelt.

VISCOFLUX lite

Das Fassentleerungssystem VISCOFLUX lite dient der Förderung höher viskoser, gerade noch fließfähiger Medien aus ISO Deckelfässern. In der Ex-Ausführung eignet es sich auch zum Einsatz in Ex-Bereichen der Zone 1 und zum Fördern unterschiedlichster brennbarer Medien (Zone 0/1). Die Entleerung erfolgt schonend und kontinuierlich. Wie beim VISCOFLUX mobile S liegt die im Fass verbleibende Restmenge bei < 1 %.





More than just pumps

Today the FLUX name is recognised around the globe as the trademark for top standards in pump technology. Everything started with the invention of the electric drum pump in 1950. Nowadays FLUX has an extensive range of products each of which can be customized. FLUX pumps are used for example in the chemical and pharmaceutical industries; in machinery and plant engineering as well as companies in electroplating, wastewater treatment and the food sector.

Whether single-product or system solution – FLUX quality is synonymous with a long service life, excellent economy and maximum safety.

In addition to the excellent product quality FLUX customers appreciate the superb level of expertise our staff has to offer as well as their genuine customer focus.

These days FLUX-GERÄTE GMBH supplies pumps to almost 100 countries around the globe.